

あなたの日常

王子動物園

美術館ではアートと出会うことができ、非日常の特別な体験となる
特別な体験は日常にも溢れており、気が付かないだけですぐそばにある

ミュージアムロードはこの名が付く前から多くの人々が利用し日常として存在した
その日常に溢れる気が付いていない非日常を多くの人に知って欲しい、見つけて欲しい

もしかしたら、あなたの日常は誰かの非日常かも

阪神・岩屋駅前にあるミュージアムロードのデザインは
何かが溢れだすかのように感じられ追っていきたくなるような気持ちになる
綺麗な円で構成されており、誰かを照らすスポットライトのようにも感じる

誰かの日常を照らすスポットライトのように
ミュージアムロードの歩道に円のデザインを施す

さらに円をベースにベンチの役割や
子どもたちに遊んでもらう役割を組み込んだ
オブジェクトを所々に配置する

そこへ子どもたちが飛び跳ねて遊んだり、
歩く人の様子を微笑ましく感じたり、
この場所で過ごされている人の日常に
非日常が隠されていることを伝えたい

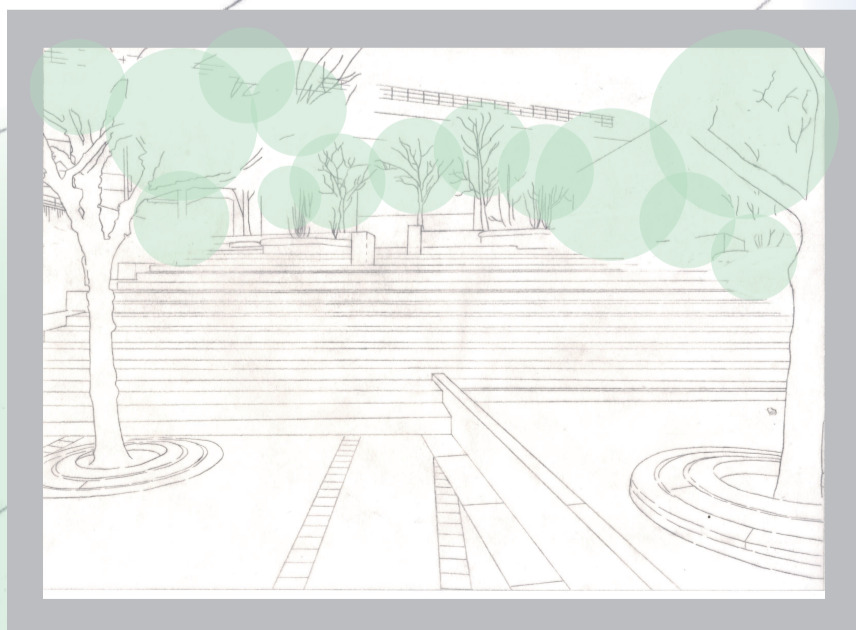

階段はただ上るだけじゃない
色々な使い方があり、非日常の発見になる

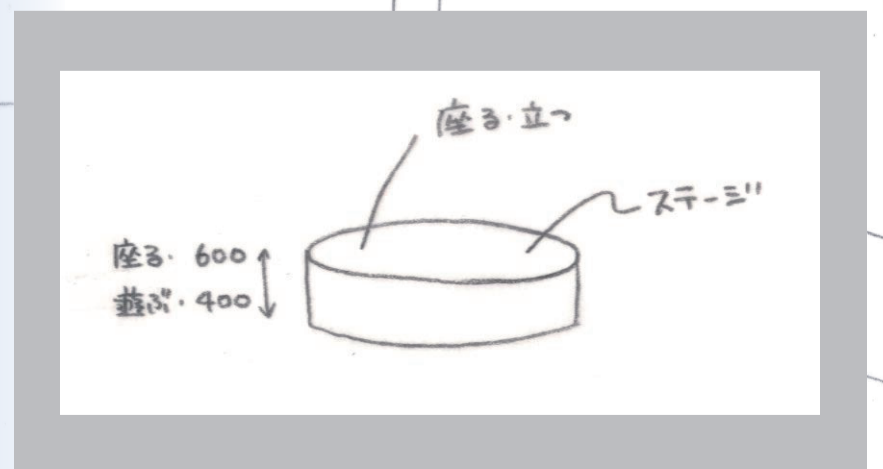

JR 灘駅

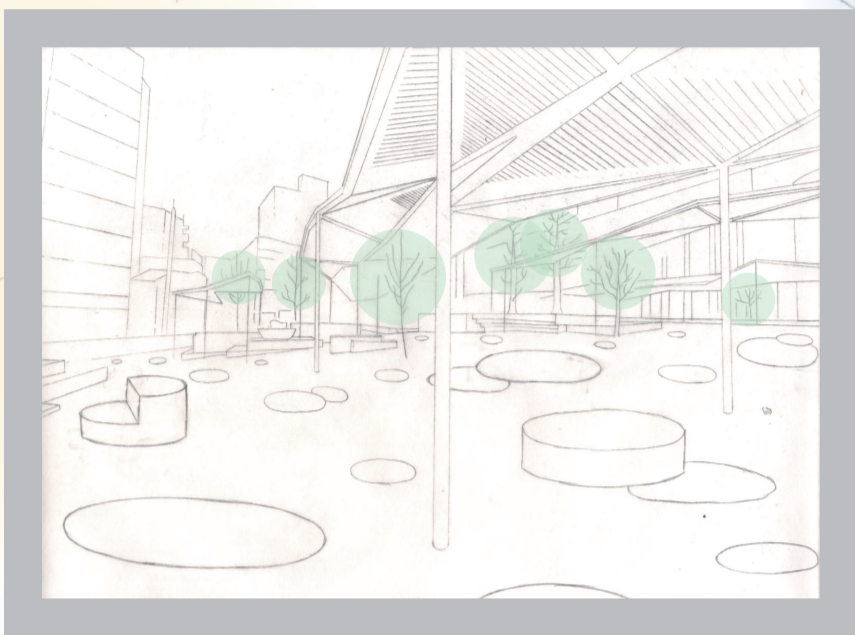

多くの人が利用するからこそ様々なアクションが生まれる

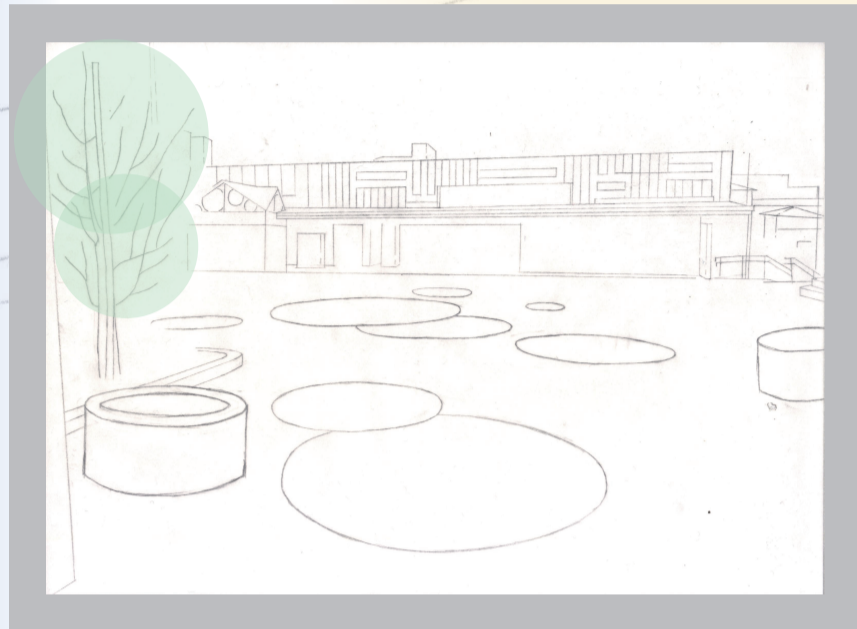

この広い空間にたくさんの人の日常がある
つまり、たくさんの特別な体験がある

阪神岩屋駅



ときには周り道をするのも非日常に出会えるかも知れない

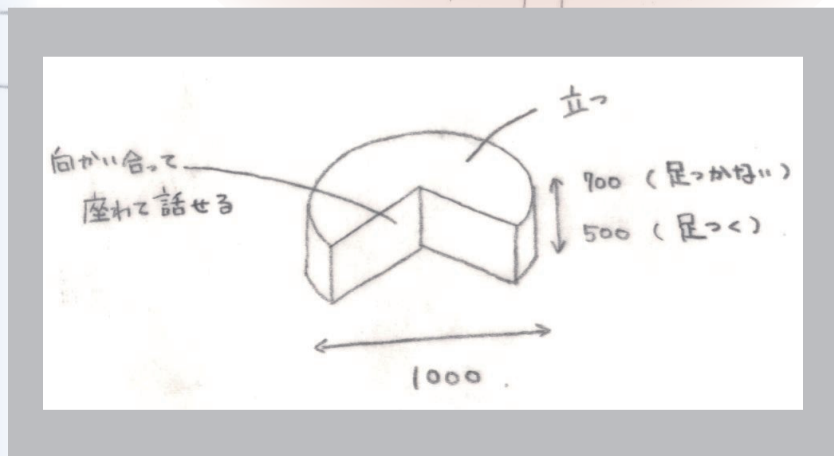

BB プラザ



既にあるアートもただ通る場所じゃない

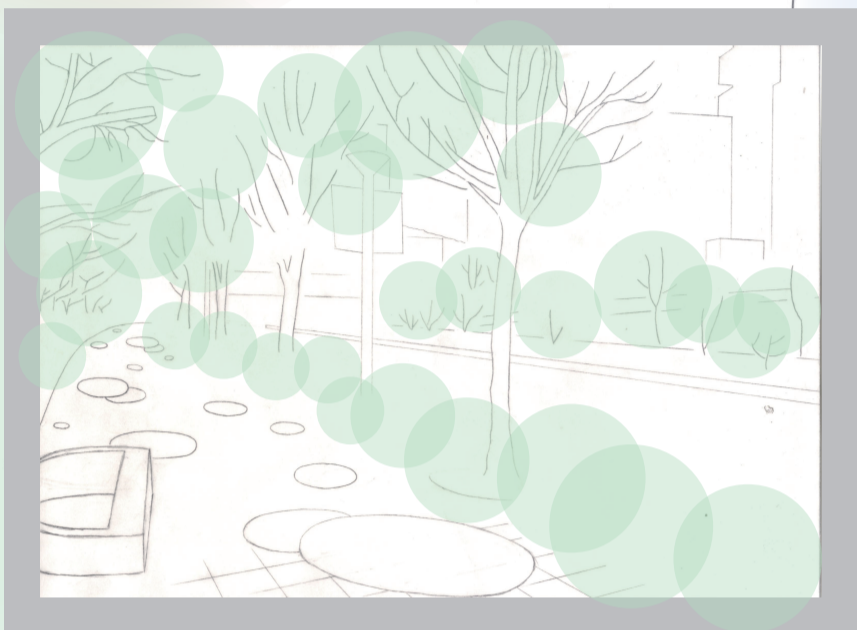

この道も誰かと歩けば新たな発見を得られる

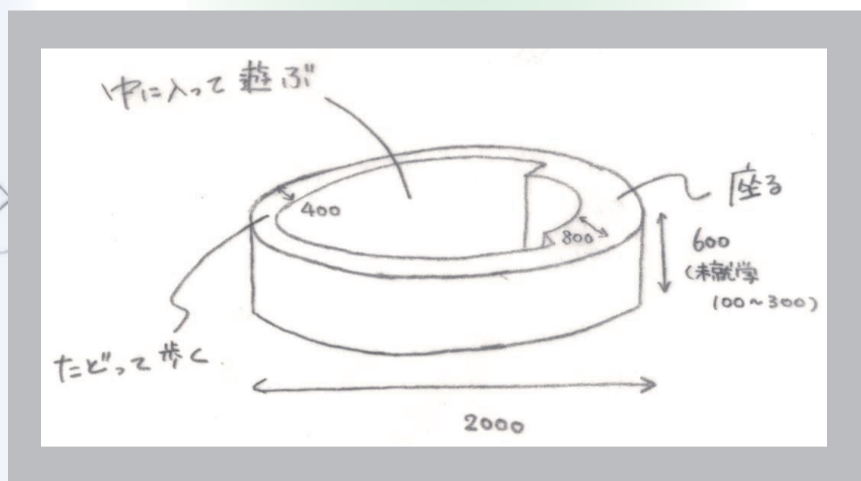

県立美術館

このミュージアムロードに特別なものをさらに付け加えることはிரらない
ただ、ここで過ごす人の毎日が特別なものであることに気づいてほしい